

# ИНСТРУКЦИИ ПО СБОРКЕ

## установочного винта для Mirroworx® и Baseworx®

Чтобы обеспечить оптимальное и безопасное использование этих инструментов, при сборке установочных винтов GWSTPS81SK следует обратить внимание на следующее примечание:

### Сборка установочного винта:

#### Шаг 1

Ввернуть установочный винт в корпус фрезы до упора. Это гарантировано для каждого инструмента Роколм. В редких исключительных случаях этот установочный винт может открепиться во время транспортировки. В этом случае перед использованием необходимо отрегулировать установочный винт.

#### Шаг 2

Для сборки насадить корпус фрезы на оправку. Убедитесь, что между корпусом фрезы и оправкой остается зазор 4 мм. (это гарантировано при использовании оправок Роколм).

#### Шаг 3

Теперь равномерно ввинтите установочный винт в оправку до тех пор, пока не останется зазора между оправкой и корпусом фрезы, используя ключ с внутренним шестигранником на 5 мм.

#### Шаг 4

Если, сверх ожидаемого, останется зазор, пожалуйста, снимите корпус фрезы с оправки. Выкрутите установочный винт на ½ оборота. Продолжайте с шага 2.



*Обратите внимание: максимальный крутящий момент = 10 Нм.*

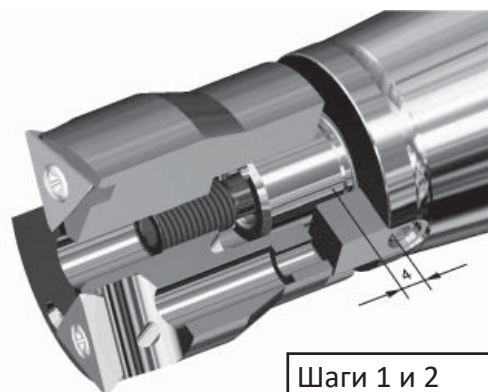

Шаги 1 и 2

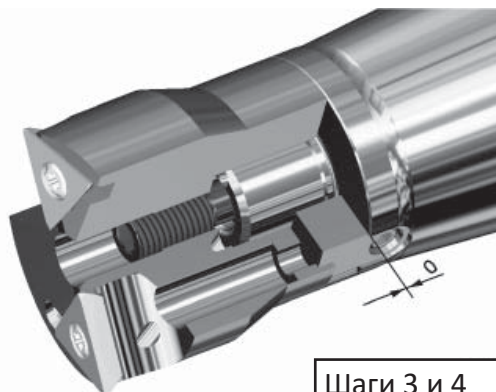

Шаги 3 и 4

Если у вас есть дополнительные вопросы относительно Mirroworx® и Baseworx®, пожалуйста, не стесняйтесь обращаться к нам.

